

... НОВЫЙ ...



*Система теплового разрыва  
со всем необходимым  
для реализации Ваших планов*

[ SeccoEbe ]

**secco sistemi**

*Ведущий итальянский производитель систем оконных и дверных профилей из стали и других современных металлов*



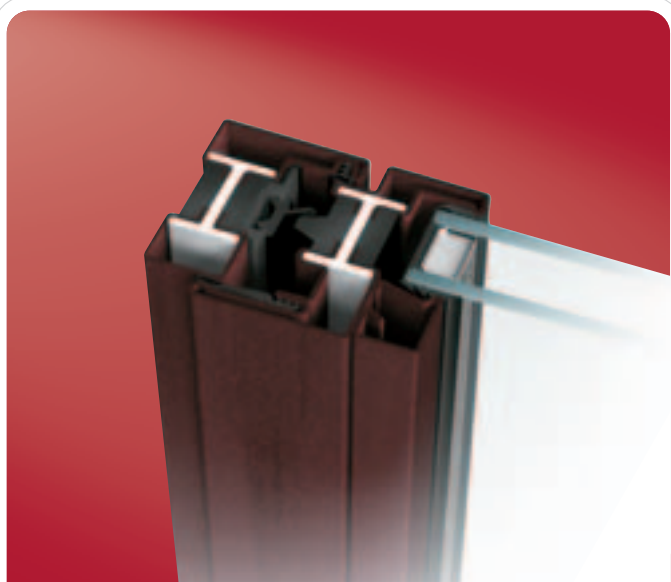

ТЕПЛОВОЙ ПРОБОЙ

# SeccoEbe



- Двери, Окна и застекленные двери с одной или двумя откидными створками •
- Подъемные и задвижные оконные створки • Наклон с вращением •
- Откидные окна с фрамугой • Верхнеподвесные окна (раздвижные) •
- Вертикальные и горизонтальные оси вращения (новинка) •



SECCOEBE

# Биметалл



- Двери, Окна и застекленные двери с одной или двумя откидными створками •
- Подъемные и задвижные оконные створки • Наклон с вращением •
- Откидные окна с фрамугой • Верхнеподвесные окна (раздвижные) •
- Вертикальные и горизонтальные оси вращения (новинка) •



ПОЖАРОУСТОЙЧИВЫЕ ДВЕРИ

# SeccoFuoco



- Двери • Неподвижная оконная рама • Застекленные экраны •



ОБЛИЦОВКА ДЕРЕВОМ

# SeccoMetalloLegno



- Одностворчатые и двухстворчатые поворотные окна и застекленные двери •

# Широкий спектр предложений для абсолютной свободы выбора

Детали конструкции Tagliotermico SeccoEbe, изготовленные с использованием технологии теплового пробоя, позволяют нам создавать рамы, соответствующие строгим требованиям по изоляции и показателям современных стандартов, без необходимости идти на компромисс с требованиями дизайна.

*Благодаря деталям конструкции SeccoEbe, изготовленным с использованием технологии теплового пробоя, дизайнеры имеют возможность...*

- ~ ...выбирать из широкого предложения конструкций из самых современных металлов, таких как сталь, нержавеющая сталь, низколегированная сталь повышенной прочности и Бронзофинестра;*
- ~ ...проектировать рамы из металла, покрытые снаружи различными материалами;*
- ~ ...устанавливать пожаропрочные двери, которые по своим эстетическим функциям ни в чем не уступают обычным дверям;*
- ~ ...проектировать изящные рамы для дверей и окон большого размера с превосходными рабочими характеристиками;*
- ~ ...прибегать к использованию различных постоянно разрабатываемых форм;*
  - ~ ...подбирать различные цветовые палитры и работать над элегантностью конструкций;*
  - ~ ...использовать дерево для интерьера и различные высококачественные материалы для внешней стороны конструкций.*

*При этом, мы гарантируем, что Вы получите системы с высокими рабочими показателями, продолжительным сроком службы и чрезвычайно низкими затратами на техническое обслуживание.*

Система теплового пробоя

# SeccoEbe

*Для тех, кто хочет изменить мир при помощи  
превосходных металлов.*

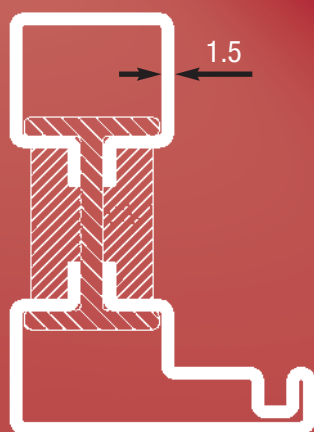

*Даже при проектировании жилых помещений с ультра-строгими стандартами, направленными на снижение потребляемой энергии, мы предлагаем Вам насладиться абсолютной свободой выбора материалов. Наша система теплового пробоя SeccoEbe позволяет Вам выбрать из наилучших металлов превосходного качества с гарантированными рабочими характеристиками, сертифицированными в современных Европейских лабораториях.*

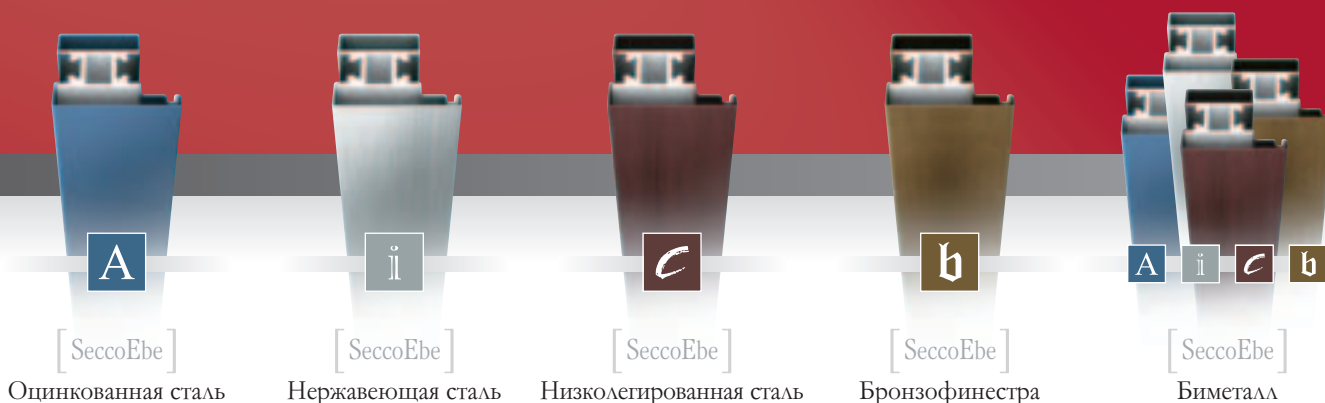

Оцинкованная сталь

Нержавеющая сталь

Низколегированная сталь

Бронзофинестра

Биметалл

## ДВЕРИ И ОКНА

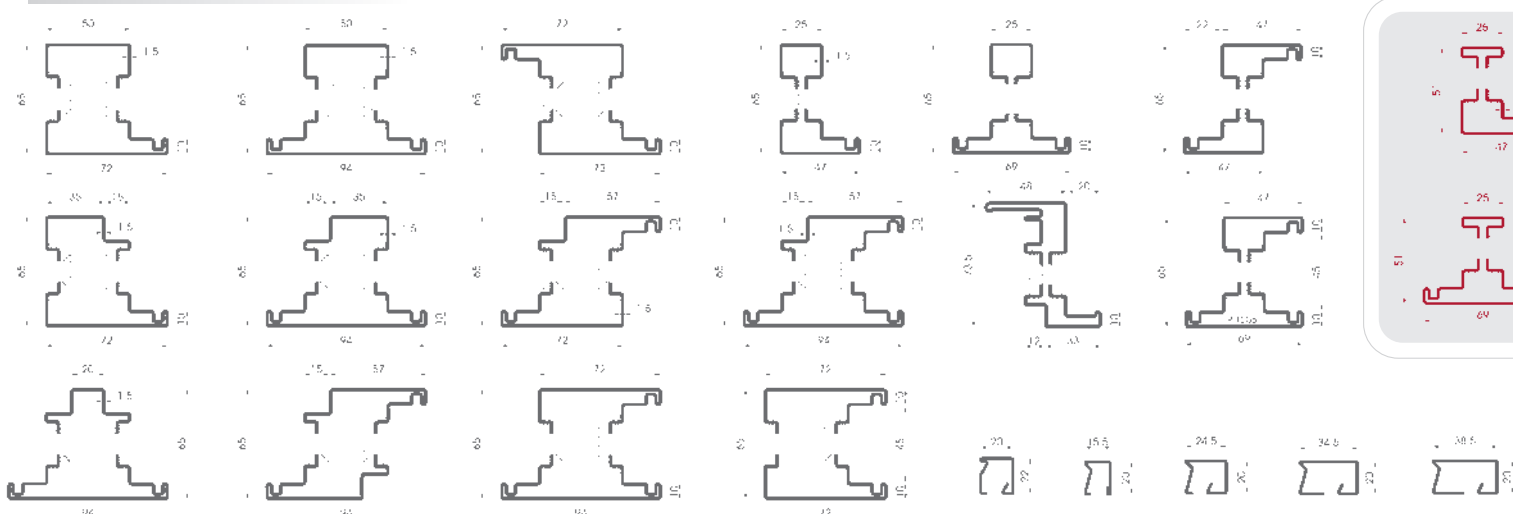

- 1 Припуск на внутреннюю и внешнюю сторону
- 2 Двойная прокладка
- 3 Желоб для принадлежностей европейского стандарта 25 x 21 мм
- 4 Внутренний тепловой пробой из полиуретана и полиамида
- 5 Герметичный отсек 55 мм

ГОРИЗОНТАЛЬНЫЙ РАЗРЕЗ ДВЕРИ

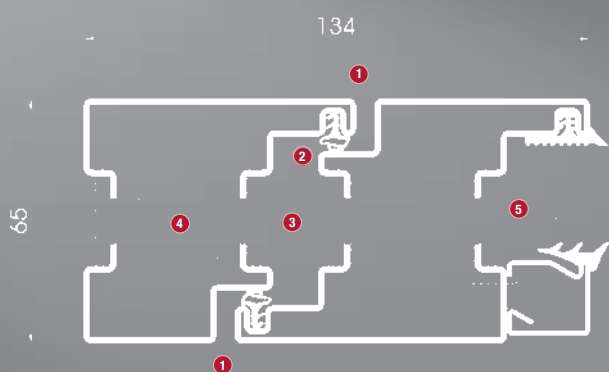

- 1 Припуск на внутреннюю сторону и нахлест на внешнюю сторону
- 2 Дренажный канал с тройной прокладкой
- 3 Желоб для механизма из дерева или ПВХ
- 4 Внутренний тепловой пробой из полиуретана и полиамида
- 5 Герметичный отсек до 63 мм
- 6 Уменьшенное поперечное сечение

ВЕРТИКАЛЬНЫЙ РАЗРЕЗ ОКНА



...НОВЫЙ...

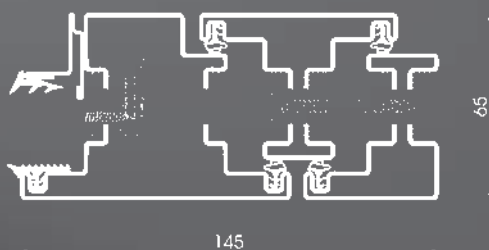

ОТКРЫТИЕ С

вращением

*Современная технология с прекрасными показателями по сокращению расходования энергии.*

- Интегрированная система деталей, креплений и уплотнителей;
- Доступно в исполнении из стали, нержавеющей стали, низколегированной стали, бронзофинестры и биметалла;
- Изящные детали конструкции с превосходной изоляцией, гарантирующие высочайшие структурные показатели и свойства;
- Целостная изоляция и герметизация по всей длине
- Эксплуатационные характеристики, гарантированные тщательными испытаниями и соответствием Европейским стандартам маркировки;
- Абсолютная гарантия продолжительности срока службы и низких затрат на техническое обслуживание;
- Возможность изготовления стандартных арочных структур, а также арочных конструкций по проекту заказчика;
- Возможность изготовления вращающихся окон и дверей (НОВИНКА);
- Более низкое время сборки и простое применение крепежных деталей;
- Возможность укрепления оконных/дверных рам соответствии с требованиями клиентов.

# Оцинкованная сталь

*Самый благородный металл.*



## • Отделка поверхности

*После процесса трансформации готовые или полуобработанные изделия обрабатываются посредством нанесения покрытия одного из цветов из шкалы RAL или посредством использования специальных красок для обеспечения высоких эстетических свойств и прекрасной устойчивости к атмосферным воздействиям (благодаря предварительной процедуре электрофореза и покрытия порошком).*

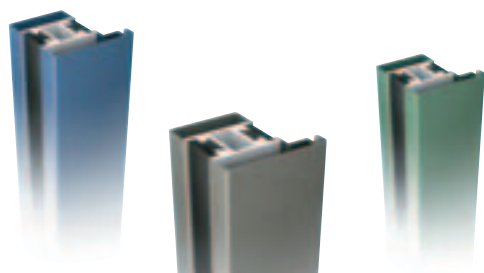

# Нержавеющая сталь

*Яркость света.*



- **Сатинированная нержавеющая сталь**

*Покрытие, полученное при помощи планки AISI 304 на поверхности покрытия 2B с последующей полировкой абразивными зёрнами (220).*

- **Нержавеющая сталь с зачищенной поверхностью «Scotch-Brite»**

*Покрытие, полученное при помощи планки AISI 316L (морской) на поверхности покрытия 2B с последующей зачисткой металлической поверхности «Scotch-Brite».*

- **Полированная нержавеющая сталь**

*Покрытие, полученное при помощи планки AISI 316L (морской) на поверхности покрытия 2Rc отражающей способностью 53% и последующей зеркальной полировкой.*

САТИНИРОВАННАЯ НЕРЖАВЕЮЩАЯ СТАЛЬ

НЕРЖАВЕЮЩАЯ СТАЛЬ С ЗАЧИЩЕННОЙ ПОВЕРХНОСТЬЮ «SCOTCH-BRITE»

ПОЛИРОВАННАЯ НЕРЖАВЕЮЩАЯ СТАЛЬ

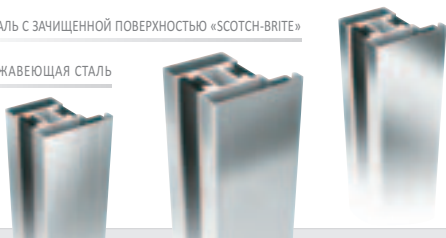



SECCOEBE

# Низколегированная сталь

*Из прошлого – к стали будущего*

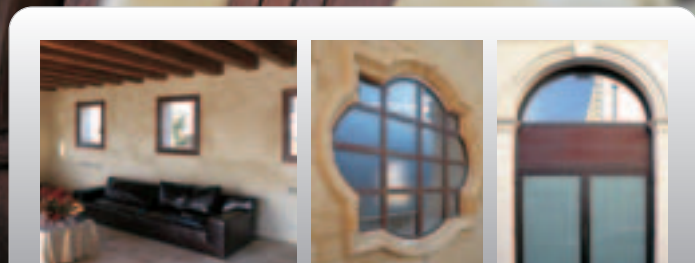

## • Отделка поверхности

*Покрытие низколегированной стали в виде «корки» происходит от естественного процесса окисления, который, по окончании периода стабилизации, который может продолжаться от одного года до четырех лет и во время которого может произойти отслаивание покрытий вследствие образования порошка в переходном слое, останавливается и образует защитную патину с превосходным эстетическим эффектом, который сохраняется на протяжении десятилетий.*





b

SECCOEBE

## [ Бронзофинестра ]

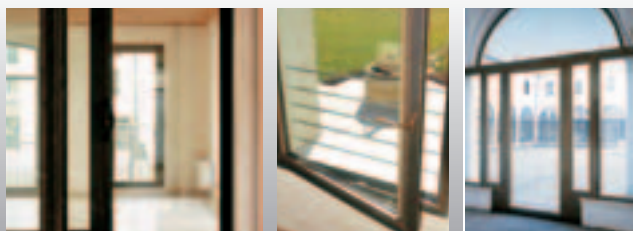
*Элегантность из прошлого.*

- **Вороненая бронзофинестра**

*После процесса трансформации детали конструкции и готовые материалы подвергаются механической чистке абразивными веществами, а затем воронению посредством окунания для получения теплого оттенка старой бронзы.*

- **Полированная бронзофинестра**

*После процесса трансформации детали конструкции и готовые материалы подвергаются зеркальной полировке, которая придает сплаву его позолоченное величие.*

ВОРОНЕНАЯ БРОНЗОФИНЕСТРА

ПОЛИРОВАННАЯ БРОНЗОФИНЕСТРА

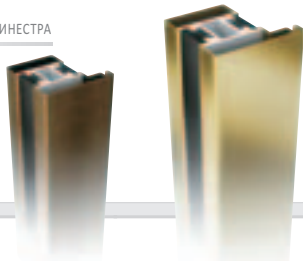

A

i

c

b

SECCOEVE

# Биметалл

*Когда интерьер не зависит от наружного вида*



...НОВЫЙ...

*В случае, когда дизайн требует сочетаемости внешнего вида, но требуется свобода выбора материалов для оформления интерьера, а также в случаях, когда дизайнерский замысел предполагает использование материалов, которые сочетаются с мебелью и отличаются от стиля фасадов, компания Secco Sistemi рекомендует Вам использовать конструкции SeccoEve, изготовленные по технологии теплового пробоя. Низколегированная сталь и нержавеющая сталь, бронзофинестра и нержавеющая сталь, оцинкованная сталь и низколегированная сталь - доступны любые сочетания.*

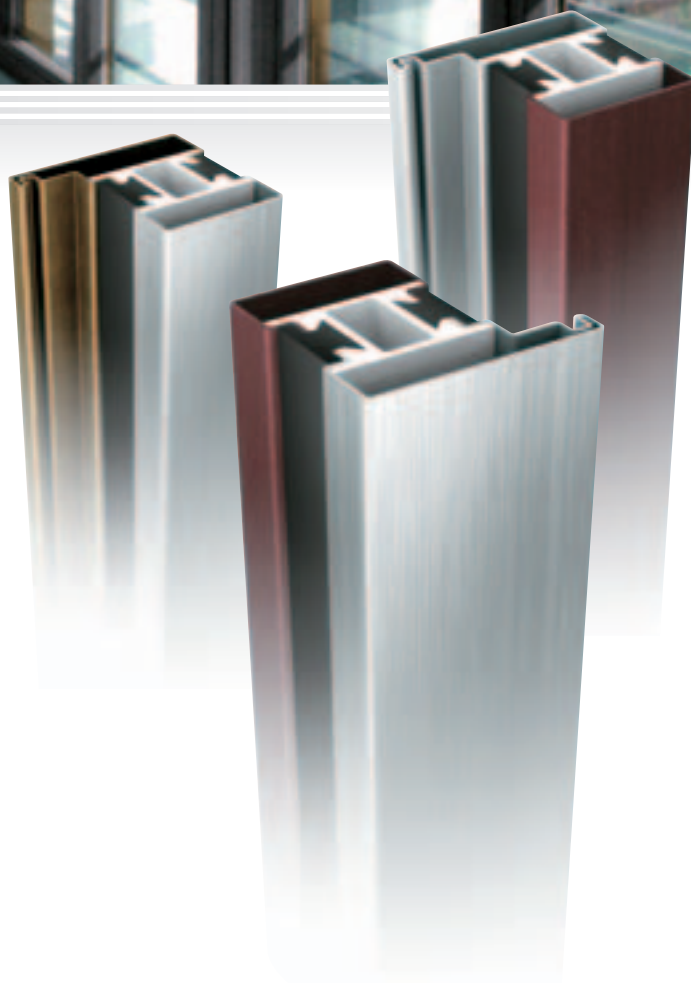
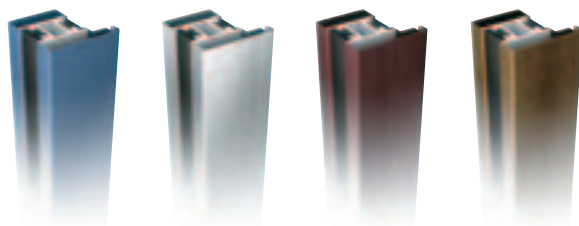

ОГНЕУПОРНЫЕ ДВЕРИ

[ SeccoFuoco ]

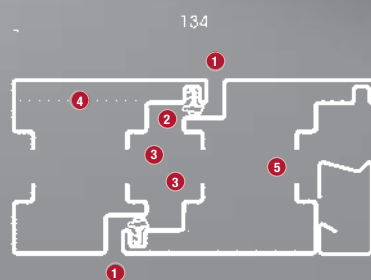
*Препятствие для огня, а не для элегантности*

ГОРИЗОНТАЛЬНЫЙ РАЗРЕЗ ДВЕРИ E130

- 1 Припуск на внутреннюю и внешнюю сторону
- 2 Двойная огнеупорная прокладка
- 3 Расширяемая прокладка
- 4 Инертный охлаждающий материал
- 5 Огнеупорные смолы теплового прорыва

*Больше никаких компромиссов даже при самых строгих стандартах: наконец-то, огнеупорные двери могут сочетаться и гармонизировать со всеми остальными конструкциями здания. При этом, они изготавливаются из материалов, которые дизайнеры считают инновационными и привлекательными.*

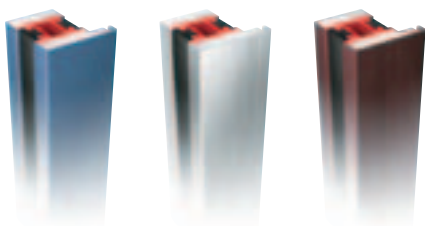

... НОВЫЙ ...

# SeccoMetalloLegno

*Тепло дерева остается неприкосновенным*



••• НОВЫЙ •••

*Теперь нет необходимости выбирать между элегантностью дерева и прочностью таких металлов, как обыкновенная, нержавеющей и низколегированная сталь и бронза. Также отсутствует необходимость отказываться от того комфорта, который предлагает нам тепловая изоляция. Полное удовлетворение сейчас стало весьма доступным, поскольку система SeccoMetalloLegno предлагает все преимущества: теплый традиционный стиль из дерева, сокращение потребляемой энергии и комфорт тепловой изоляции, а также вечная надежность благородных металлов.*



*Элегантно изнутри,*

*долговечно снаружи*



#### ПРЕИМУЩЕСТВА SECCOMETALLOLEGNO

- Интегрированная система разделов, крепежных деталей, рокладок/уплотнителей для дверей и окон при помощи метода термального прорыва.
- Предельная свобода конструирования благодаря возможности изготовления металлических/деревянных рам всех типов: оцинкованная сталь, нержавеющая сталь, низколегированная сталь или бронза в сочетании с различными породами первоклассной древесины.
- Возможность изготовления противовзломных рам посредством монтажа специальных приспособлений на стальную конструкцию.
- Изящные конструкции, способные гарантировать максимальные структурные показатели для привлекательных и светлых окон и дверей.
- Возможность замены деревянного покрытия без необходимости демонтажа всей рамы.
- Невероятно высокие эксплуатационные характеристики, а также показатели тепло- и звукоизоляции благодаря специальной технологии SeccoEve.
- Возможность подбора покрытия с внутренней стороны под различные виды древесины, а также возможность сочетания различных стилей и покрытий.
- Абсолютная гарантия продолжительного срока службы и низких затрат на техническое обслуживание благодаря металлическому покрытию с наружной стороны изделия, которое обеспечивает устойчивость к любому типу атмосферного воздействия.

# SeccoMetalloLegno

*Тепло дерева остается неприкосновенным*

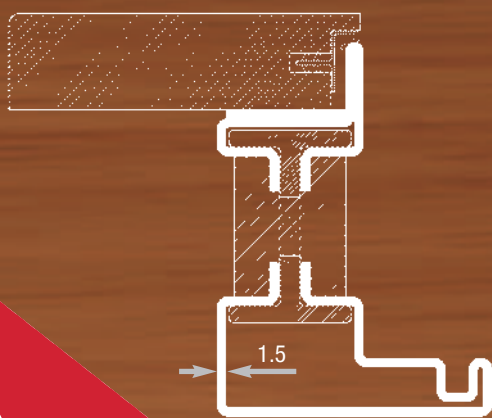

• **Сила стали**

Прочная, долговечная и неизменная. Сталь является естественным выбором для дизайнеров, которые смотрят в будущее, способных создать архитектурные формы с бесконечными и абсолютно безопасными возможностями игры с пространством и светом.

• **Тепловая изоляция**

Современная архитектура навязывает жесткие стандарты сокращения потребления энергии и персонального комфорта для всех типов среды и окружения. Искусная технология SeccoEbe – это самый продвинутый ответ на такие требования.

• **Элегантность дерева**

Натуральное, теплое, с гаммой цветов от мягких до насыщенных тонов – дерево является неотъемлемым элементом в дизайне любого типа окружения. Ключевым вопросом для всех рам и конструкций является гармония с интерьером и обстановкой, а также тот факт, что при выборе материалов ответ подсказывает сама природа.

••• **НОВЫЙ** •••

ПОЛНЫЙ СПЕКТР КОНСТРУКЦИЙ И КРЕПЕЖНЫХ ДЕТАЛЕЙ

ОКНА

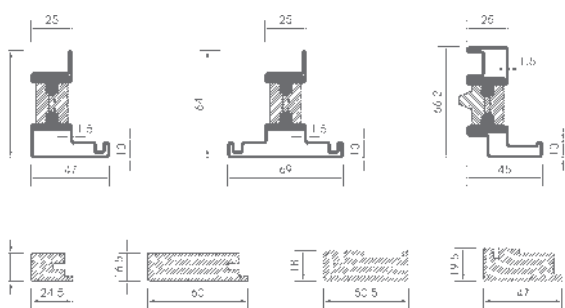

ОКНА С МЕТАЛЛИЧЕСКОЙ РАМОЙ

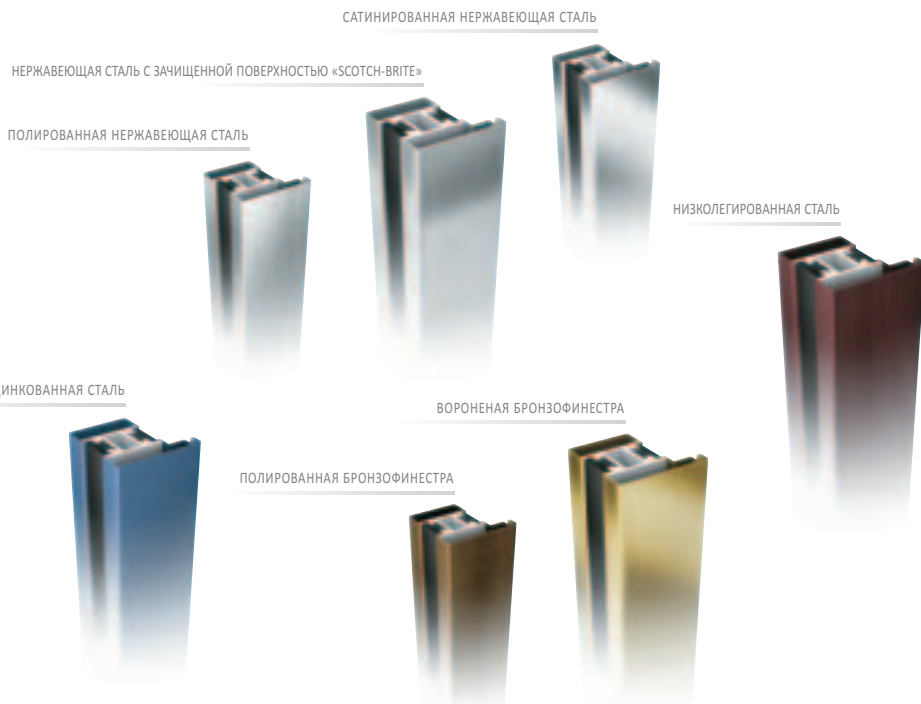

- 1 Припуск на внутреннюю сторону и нахлест на внешнюю сторону
- 2 Дренажный канал с тройной прокладкой
- 3 Желоб для противовзломного механизма на стальной секции
- 4 Полный тепловой пробой из полиуретана и полиамида
- 5 Соединительная система из тонкого пластика
- 6 Покрытие и прокладка в виде шайбы
- 7 Рамы, покрытые слоем плотной древесины

#### ВЕРТИКАЛЬНЫЙ РАЗРЕЗ ДВЕРИ

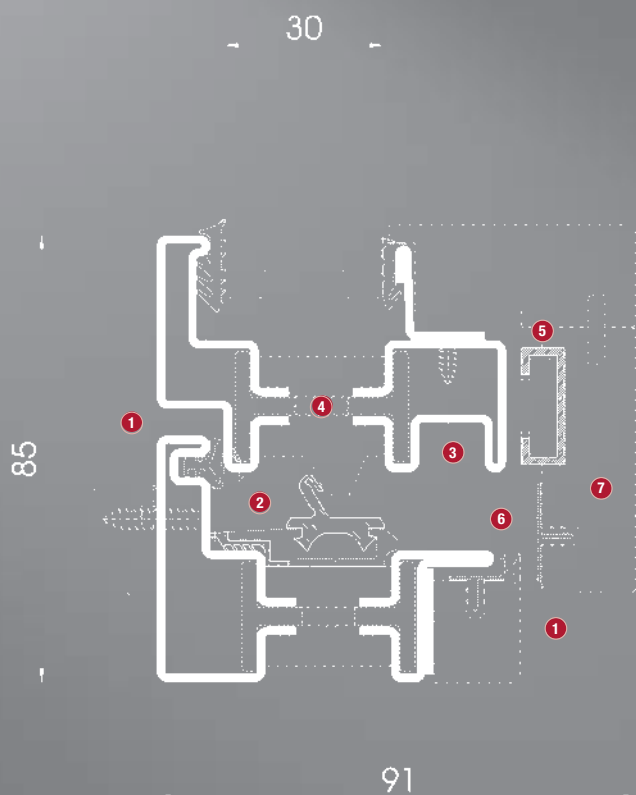

#### ТЕХНОЛОГИЯ SECCOMETALLEGNO

Стальная часть конструкции в полной мере «использует» технологию SeccoEbe, обеспечивая, таким образом, высокие структурные свойства, превосходную тепловую изоляцию и, в общем, прекрасные эксплуатационные характеристики. Деревянные рамы изготавливаются из плотной древесины со стыковыми соединениями 900, что обеспечивает им вид добротных деревянных рам. Соединение рам происходит посредством специальной системы, которая позволяет избежать контакта отдельных рам, поэтому они могут быть заменены без необходимости демонтажа всего окна или всей двери целиком.

#### LE PRESTAZIONI ASSICURATE

- Воздух, вода, ветер - специальная оконная система с дренажным каналом и центральной прокладкой позволяет добиться высочайшего уровня эксплуатационных характеристик, равных классу EI050 (давление: 1 050 Паскаль)
- Механическая прочность и долговечность - использование сертифицированных деталей и структурная прочность секций и соединений обеспечивают превосходную функциональность на протяжении ожидаемого срока эксплуатации рам при любом их использовании (открытие, скручивание, прогибание).
- Звуковая изоляция - уплотнение, желобки для механизмов блокировки, а также возможность установки стекол увеличенной толщины - все это позволяет добиться показателей звукоизоляции, необходимых в соответствии со специальными проектами.
- Тепловая изоляция - специальная система соединения стальных перегородок, полностью лишённая тепловых мостиков, позволяет добиться интенсивности теплопередачи в 1,4 Вт/м2кг.
- Противовзломная система - благодаря более прочной структуре рамы, система может достигнуть максимально возможных показателей прочности, соответствующих стандарту ENV 1627, при помощи простой замены некоторых деталей.

#### ДЕРЕВЯННОЕ ПОКРЫТИЕ И ОБЛИЦОВКА



НАТУРАЛЬНЫЙ ДУБ



ДРУГИЕ ПОРОДЫ ДРЕВЕСИНЫ ПО ТРЕБОВАНИЮ



БЕЛЫЙ ДУБ



ДУБ, ОКРАШЕННЫЙ ПОД ЧЕРНОЕ ДЕРЕВО

••••• НОВЫЙ •••••



# [ SeccoEbe ]



*Ведущий итальянский производитель систем оконных и дверных профилей из стали и других современных металлов*



Secco Sistemi S.p.A. • Виа Терраглио, 195 - 31022 Преганизола (ТВ) Италия • Тел.: ++39.0422.497700 • Факс: ++39.0422.497705

Web-сайт: [www.seccosistemi.it](http://www.seccosistemi.it) • E-mail: [info@seccosistemi.it](mailto:info@seccosistemi.it)